



Stagerider Stromfrei

Liebe Veranstalterin, lieber Veranstalter, wir freuen uns auf unser Konzert bei Ihnen! Als Musiker sind wir auf einige technische Voraussetzungen angewiesen. Diese sind in Form dieser Bühnenanweisung ein fester Bestandteil des Gastspielvertrages. Die Bühnenanweisung ist nicht in Stein gemeißelt und kann in einigen Punkten den örtlichen Gegebenheiten nach Absprache angepasst werden. Sollten daraus Probleme für Sie entstehen setzen Sie sich bitte spätestens zwei Wochen vor Auftrittstermin mit uns in Verbindung. Wir freuen uns auf eine reibungslose und angenehme Zusammenarbeit!

- Es sollte dauerhaft ein Veranstaltungstechniker vor Ort sein.
- Die PA-Anlage muss von guter Qualität sein. Eigenbauten werden nicht akzeptiert.
- Wir benötigen für einen Aufbau mit gestellter PA-Anlage, Licht und Technik mindestens 70 Minuten.
- Die Bühne muss komplett überdacht und vor Regen geschützt sein.

Licht

- Komplette ausgeleuchtete Bühne
- Für jeden der 4 Musiker einen Lichtspot

Monotoring

Wir spielen ausschließlich mit **stereo** In-Ear-Monotoring.

SHURE PSM900 P9T L6E (656-692MHz)

Marvin Channel 1 - 656.125MHz

Chris Channel 2 - 658.025MHz

Thomas Channel 3 - 670.250MHz

Max Channel 4 - 661.800MHz

Funkstrecken - Frequenzen

Shure QLXD24E K51	606-670MHz
Marvin Vocals	617.725MHz
Shure QLXD4E Z18	1.785-1.805MHz
Chris Vocals	786.350MHz
Shure SLXD24DE G59	470-540MHz
Thomas Vocals	470.525MHz
Max Vocals	472.450MHz
Shure QLXD14 H51	534-598MHz
Chris Akustikgitarre	561.525MHz
Chris E-Gitarre	597.900MHz

Bühnenbild

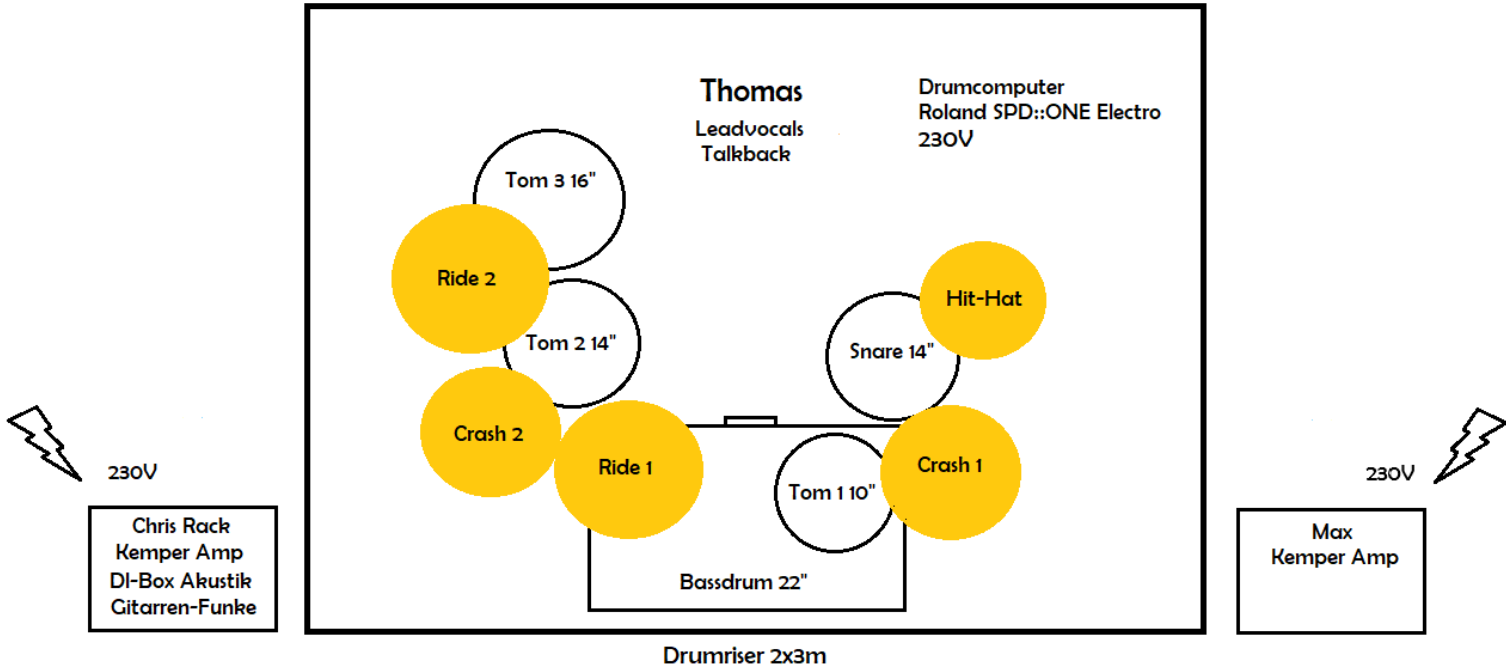

Leadvocals

KemperAmp
Remote

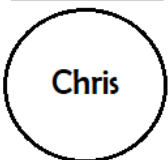

Leadvocals
Shaker-Mic
Shaker-Fußschalter

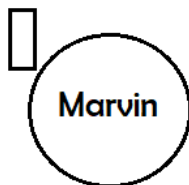

Backingvocals

KemperAmp
Remote

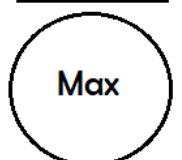

Drumset, Drumcomputer, Becken, Instrumente, Amps, Fußschalter und das Optogate bringen wir selber mit. Thomas benötigt zusätzlich ein Talkback-Mikrofon, damit er mit uns anderen Musikern kommunizieren kann. Dieses wird mit dem Optogate aktiviert, welches zwischen Mikrofon und XLR gesteckt wird.

Wir benötigen eine Stelle über dem Drumset, an der wir unseren 3x2m Backdropbanner aufhängen können.

Im Rack von Chris befindet sich sein Kemper Amp, die Gitarrenfunkstrecken, sowie die DI-Box für die Akustikgitarre. Die Amps müssen sich, wie auf dem Bühnenplan abgebildet, auf der Bühne befinden.

Marvin benutzt zusätzlich ein festmontiertes Mikrofon für die Percussions. Dieses wird von ihm mit einem Fußschalter aktiviert.

Sämtliche Mikrofone können wir auch bei Bedarf selber mitbringen. Vorzugsweise stellt sie der Veranstaltungstechniker.

Marvin Vocals	Shure KSM9	1x XLR
Chris Vocals	Telefunken M80	1x XLR
Thomas Vocals	Shure Beta 58A	1x XLR
Max Backing-Vocals	Shure Beta 58A	1x XLR
Shaker Mic	Shure SM57 + Fußschalter	2x XLR
Talkback Mic	Mikrofon + Optogate	1x XLR
Akustikgitarre	DI-Box im Rack Chris	1x XLR
E-Gitarre R	Kemper Chris	1x XLR
E-Gitarre L	Kemper Chris	1x XLR
Bassinstrumente R	Kemper Max	1x XLR
Bassinstrumente L	Kemper Max	1x XLR
Bassdrum 22"	Beta 52A	1x XLR
Snaredrum 14"	Audix I5	1x XLR
Tom 1 10"	Audix D2	1x XLR
Tom 2 14"	Audix D4	1x XLR
Tom 3 16"	Audix D4	1x XLR
Hit-Hat	AKG C1000S	1x XLR
Override L	Rode NT5 MP stereo	1x XLR
Override R	Rode NT5 MP stereo	1x XLR
Roland SPD::ONE Electro	1x Klinke auf XLR männlich	

Dies sind die Mikrofone, die wir selber nutzen. Selbstverständlich können es auch andere Mikrofone in gleicher Qualität sein.

Ein Kemper-Amp benötigt jeweils 2 gelinkte Kanäle im Mischpult. Es kommt ein direktes Signal von links und von rechts, welche auch so im Mischpult hinterlegt sein müssen.

Optional

Bei der Zubuchung **Stromfrei „Brass“** kommen noch zwei weitere Musiker hinzu. Raphael an der Trompete und Christoph an der Posaune. Die benötigten Instrumenten-Mikros stellen wir. Einen Monitor für die Selbstbeschallung stellt bitte der Veranstaltungstechniker.

Raphael Trompete	AKG C 519 M	1x XLR
Raphael Backing-Vocals	Shure SM58	1x XLR
Christoph Posaune	AKG C 519 M	1x XLR

Bei Rückfragen zur Technik und Bühne, wenden Sie sich bitte direkt an Marvin.

Marvin Munke

0152/32080744

Bei Rückfragen zu den Instrumenten und Kemper-Amps, wenden Sie sich bitte direkt an Chris.

Chris Wiese

0151/58829478

Wir freuen uns auf eine fantastische Veranstaltung mit Ihnen.

Marvin, Max, Thomas & Chris 😊